

**M070**

### SOMMAIRE

PAGE

|   |                                   |    |
|---|-----------------------------------|----|
| - | GÉNÉRALITÉS                       | 1  |
| - | PRINCIPE DE FONCTIONNEMENT        | 3  |
| - | CARACTÉRISTIQUES TECHNIQUES       | 3  |
| - | MONTAGE ET INSTALLATION           | 4  |
| - | MISE EN SERVICE                   | 11 |
| - | ENTRETIEN                         | 12 |
| - | RÉSOLUTION DES DYSFONCTIONNEMENTS | 12 |
| - | IMPORTANT À SAVOIR                | 13 |



PP58/11

## 1 GÉNÉRALITÉS

### 1.1 SÉCURITÉ

Lire attentivement ce document avant de commencer l'installation de votre cuve.

- Cette notice contient des informations et des instructions essentielles.
- Lire attentivement le manuel d'installation et d'utilisation avant l'installation, la mise sous tension et la mise en service du coffret d'alimentation.
- Respecter strictement les consignes.
- En cas de dommages, seul le transporteur est responsable.
- Aucune réclamation ne sera acceptée après l'installation du matériel.
- Si l'emballage est endommagé lors du transport, débarrer le coffret en présence du livreur pour constater d'éventuels dommages et faire les réserves nécessaires.
- SIMOP propose des accessoires complémentaires, mais décline toute responsabilité sous garantie si des accessoires non conformes sont utilisés.

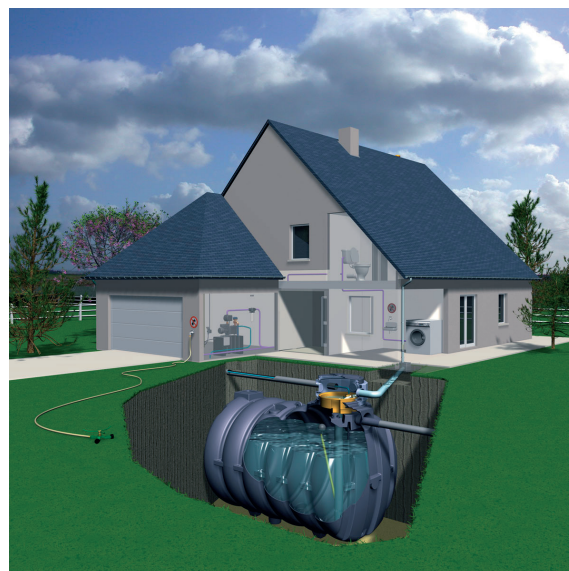

### 1.2 SIGNALISATION

- L'eau de pluie filtrée (non traitée) ne doit jamais être utilisée pour la consommation alimentaire ou l'hygiène corporelle.
- Toutes les sorties d'eau de pluie doivent être clairement signalées par la mention «Eau non potable» (écrite ou sous forme de pictogramme).
- Les canalisations doivent être marquées avec un adhésif de couleur pour un repérage facile.
- Toutes les sorties doivent être équipées de vannes «sécurité enfant».

### 1.3 CONDITIONS D'UTILISATION

Le gestionnaire PP58/11 est une centrale automatisée, contrôlée par une sonde (type flotteur à contact), pour les installations d'eau de pluie.

- Il permet d'alimenter en eau le jardin et certaines parties de l'habitation (toilettes, linge...) dans les maisons individuelles et petits collectifs.
- Grâce à un système de basculement automatique, l'eau du réseau prend le relais en cas de cuve vide, garantissant ainsi une alimentation continue en eau.
- L'eau fournie par le coffret d'alimentation peut être utilisée pour le jardin, les toilettes, le linge ou le nettoyage des sols.
- Le gestionnaire PP58/11 doit être installé au-dessus du niveau de la cuve.
- Le gestionnaire PP58/11 doit être placé dans un endroit sec, hors gel et bien ventilé.
- Nous préconisons l'installation d'un réservoir à vessie (volume à définir selon l'installation) pour limiter le nombre de démarrages, ainsi que l'utilisation de ce type de réservoir en cas d'arrosage continu.
- Si le gestionnaire alimente une machine à laver, il est fortement conseillé de prévoir un système de filtration de type FGU11 (option) et de désinfection de type réacteur UV.
- Nous préconisons l'installation d'un réservoir à vessie de 100 Litres, il assurera une pression constante et réduira les démarrages fréquents de la pompe afin de prolonger sa durée de vie.

### 1.4 CONDITION D'INSTALLATION

- La distance maxi entre la cuve et le gestionnaire ne doit pas dépasser 12m50
- Le tuyau flexible en 1" de 15 mètres de long fourni dans le kit ne doit pas être rallongé.
- Le diamètre du tuyau d'aspiration doit être de 25mm minimum

### 1.5 PRÉCONISATIONS A RESPECTER

- Veiller à ce que les raccords soient parfaitement étanches
- L'aspiration doit être en pente douce et progressive
- Toujours utiliser des tuyaux rigides ou spiralés (risque de pincement)
- Toujours nettoyer la conduite avant mise en route
- Le système doit en tout point être hors-gel
- Le bas du gestionnaire ne doit jamais se situer au-dessous du trop-plein de la cuve de stockage



**PP58/11**

### M070

## 2 Principe de fonctionnement

Ce système de gestion de l'eau domestique, composé d'une pompe autoamorçante, d'une électrovanne, d'un contrôleur de pression et d'un bac de disconnexion, permet d'alimenter une maison en eau de manière automatique et efficace.

### FONCTIONNEMENT :

- 1. Pompe autoamorçante** : Aspire l'eau d'un réservoir ou d'une cuve pour l'envoyer dans le réseau domestique sans intervention manuelle.
- 2. Contrôleur de pression** : Surveille en continu la pression du réseau. Si la pression chute (par exemple, quand un robinet est ouvert), il active la pompe.
- 3. Électrovanne** : S'ouvre et se ferme en fonction de la pression, contrôlant ainsi le flux d'eau vers les points d'utilisation, permet de basculer de l'eau de pluie à l'eau potable.
- 4. Bac de disconnexion** : Ce dispositif est crucial pour éviter toute contamination du réseau d'eau potable. Lorsque la cuve est vide, l'électrovanne bascule, permettant à la pompe d'aspirer l'eau potable contenue dans le bac de disconnexion. Le robinet à flotteur assure l'approvisionnement en eau potable en ouvrant le réseau public pour remplir le bac de disconnexion lorsque son niveau est bas, sans risque de pollution croisée entre les deux systèmes d'eau.

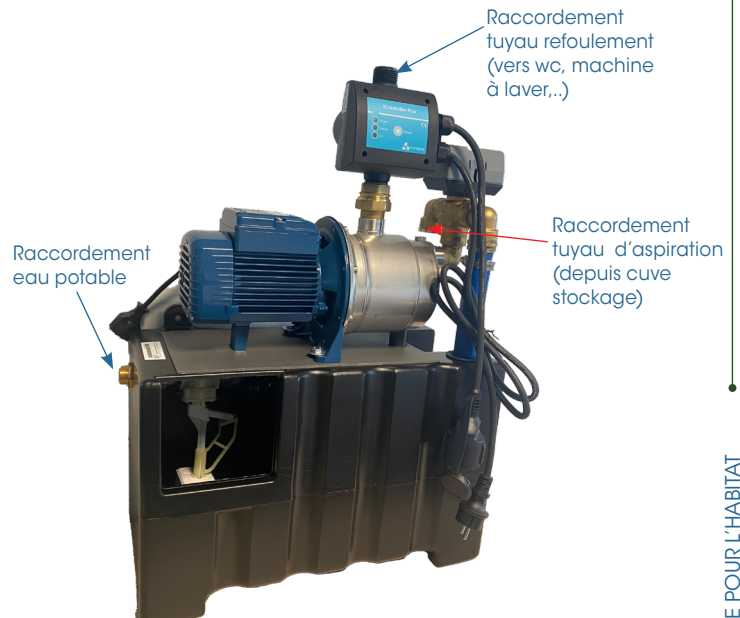

## 3 Caractéristiques techniques

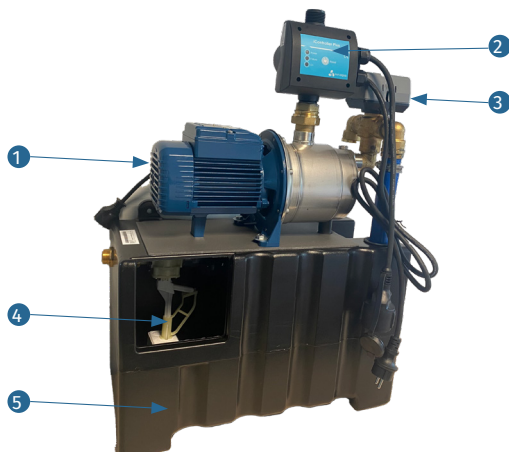

### 3.1 DÉFINITION DES ÉLÉMENTS

- 1- Pompe
- 2 - Contrôleur de pression avec manomètre intégré
- 3 - Electrovanne
- 4 - Robinet à flotteur
- 5 - bac de disconnexion

### 3.2 ASPIRATION

Ce tableau indique le ratio entre la longueur de la conduite d'aspiration et la différence de hauteur entre le fond du réservoir de stockage et le gestionnaire PP58/11.

Lors de l'installation de la conduite d'aspiration, veillez à réduire la longueur de la conduite autant que possible. Un diamètre inférieur d'au moins 1 pouce est indispensable pour la conduite d'aspiration afin d'obtenir un débit maximal de 3 m<sup>3</sup>/h pour les différentes applications.

Une installation au-delà de la zone grise (indiquée dans le tableau) peut endommager la pompe et entraîner des dysfonctionnements.

**Attention** : la distance maximum entre la cuve et le gestionnaire PP58/11 ne doit pas dépasser 12m50.

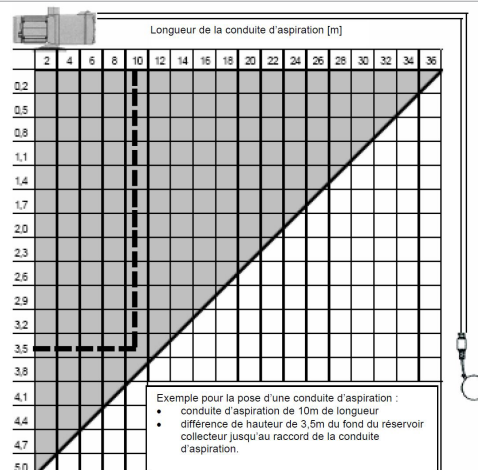

### 3.3 DONNÉES TECHNIQUES

#### 3.3.1. Flotteur à contact, FAES modèle TECNO

- Tension maximale de commutation : 250VAC
- Fréquence : 50/60 Hz
- Angle de commutation : 3 0°+/-5°
- Courant de charge de résistive : 10 A
- Courant de charge inductive : 4 A
- Degré de protection : IP68
- Pression max de fonctionnement : 2 bar
- Classe d'isolation: I avec câble 3G1 fournis

#### 3.3.2 Electrovanne 3 voies, actionneur de vanne HONEYWELL VC4012

- Classe de protection : IP 40
- Consommation électrique : 6 VA
- Température ambiante : max. 0 - 65 degrés C
- Tension : 230 V, EPE
- Matériau : couvercle et base de l'actionneur en plastique
- Type de bornes : Prise Molex(TM)

#### 3.3.3 Contrôleur de pression , Icontroller Plus

- Alimentation monophasée ~220/240 V
- Intensité max: 30(16) A
- Fréquence: 50/60 Hz
- Protection: IP 65
- Température max. de l'eau 60° C
- Débit max.:10.000 l/h
- Pression démarrage:1,5 bar-2,5 bar
- Pression de service max.:10 bar
- Puissance max. de la pompe: 220/240V: 3CV (2200W)

#### 3.3.4 Pompe PLURIJETm 3/80

- Alimentation monophasé 230 V
- Fréquence: 50 Hz
- Performance : débit 5-80L/min . HMT 38-5 m
- Avec protection thermique moteur incorporée dans le bobinage
- Moteurs à haut rendement (CEI 60034-30-1) classe IE2
- Protection IPX4
- Classe d'isolation F
- Puissance 0,48kW

Nota : Il est vivement conseillé d'installer un réservoir à vessie (non fourni) sur la tuyauterie de refoulement de la pompe.

## 4 Montage et installation

Retirer le coffret d'alimentation de son emballage ainsi que les éléments se trouvant dans le même carton. Vérifier que l'installation n'a subi aucun dommage durant le transport. Les dégradations doivent être signalées avant le montage.

### 4.1 CONTRÔLE DES ÉLÉMENTS FOURNIS

- 1 - Systeme pompe et bac de disconnexion
- 2 - Controleur de pression
- 3 - Electrovanne
- 4 - Coude laiton 1 pouce
- 5 - Flotteur avec poids
- 6 - Interrupteur
- 7 - Sachet vis et cheville
- 8 - Support mural



## 4 Montage et installation

### 4.2 CONTRÔLE DES ÉLÉMENTS

- Visser le contrôleur via le raccord laiton

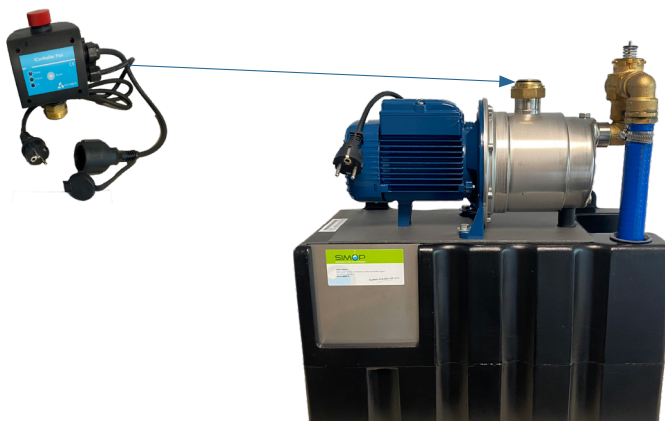

- Positionner l'électrovanne sur la vanne de commutation 3 voies, faire un quart de tour et baisser la languette de verrouillage  
Nota : Pour déverrouiller l'électrovanne, appuyer sur la languette, faire un quart de tour.

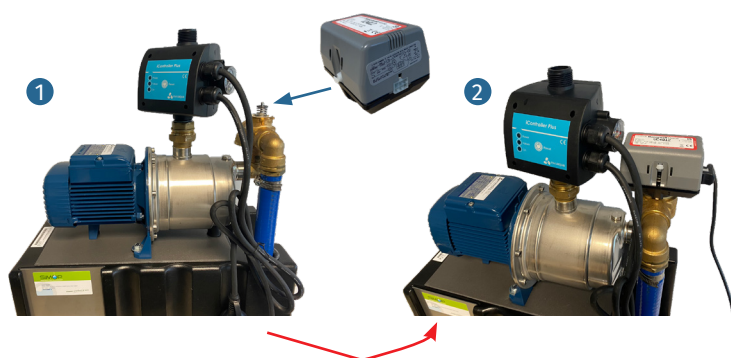

- Brancher l'interrupteur à l'électrovanne : insérer la prise moxex de l'interrupteur sur l'emplacement prévu à l'électrovanne

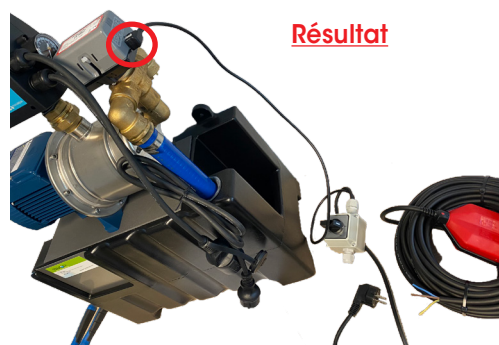
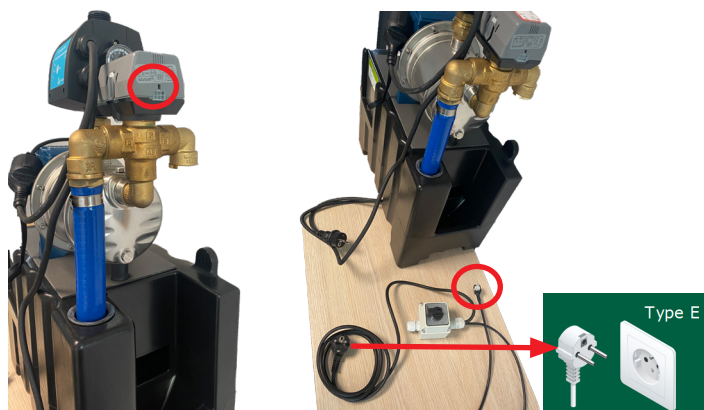

- Brancher la prise femelle de la pompe (3) à la prise mâle du contrôleur de pression (1), la prise femelle du contrôleur de pression (3) est à brancher sur la prise mâle de la pompe (2)
- Le prise mâle du pressostat sera à brancher sur une prise d'alimentation conforme (cf. chapitre 5 : mise en service p.11)

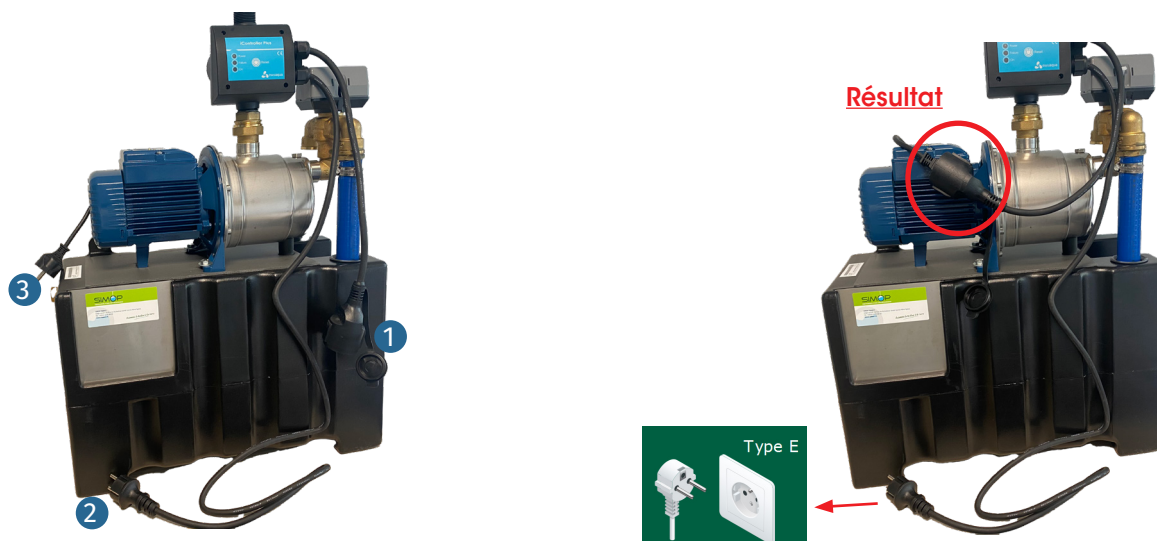

### 4.3 FIXATION MURALE

Prévoir de placer le coffret d'alimentation dans un endroit sec, à l'abri du gel et bien ventilé.

Lors de la mise en place, veillez à laisser environ 50 cm d'espace au-dessus du coffret pour d'éventuelles inspections et réparations. Prévoir un mur capable de supporter une charge d'au minimum 40 kg, correspondant au poids du réservoir rempli d'eau. Le coffret d'alimentation doit être installé au-dessus du niveau de la cuve. Il sera soutenu en partie basse par la barre fournie et via les 2 œillets en partie haute.

- Fixation de la barre : Marquer les trous (le support de fixation métallique peut être utilisé comme gabarit) et percer avec un foret de diamètre 8 mm. Insérer les chevilles et fixer le support à l'aide des vis. Veiller à ce que le support soit bien monté à l'horizontale.
- Accrocher le coffret d'alimentation sur le support en l'insérant depuis le haut, vérifier que le logement est bien positionné, puis fixer le coffret à l'aide des vis et rondelles fournies.

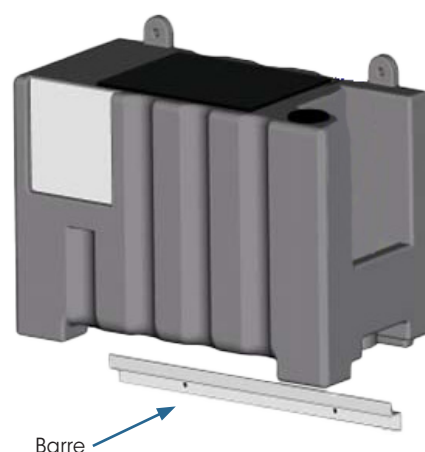

#### 4.4 RACCORDEMENT DU TROP PLEIN

##### Attention !

Afin de garantir un fonctionnement sans problème du trop-plein, il est impératif de respecter les indications suivantes :

- Raccordez le trop-plein à l'aide d'un tuyau DN 70 et connectez-le :
  - aux égouts, ou
  - à une installation de relevage.
- Veillez à ce que le tuyau DN/ID 70 respecte une position verticale d'au moins 50 cm avant d'ajouter un éventuel coude.
- Cela permet à l'eau de s'écouler correctement en cas de débordement.
- Vous pouvez installer un siphon supplémentaire après l'entonnoir comme dispositif anti-odeur.

Si le PP58/11 est installé en dessous du niveau de reflux (Niveau de reflux : c'est le niveau maximum auquel l'eau peut monter en cas de remontée d'égouts, normalement à la même altitude que le niveau de la route), il est nécessaire de diriger le trop-plein vers une installation de relevage, qui conduit l'eau dans l'égout via une boucle de tuyau située au-dessus du niveau de reflux. Veillez à dimensionner l'installation de relevage pour obtenir un débit d'au moins 5 m<sup>3</sup>/h.

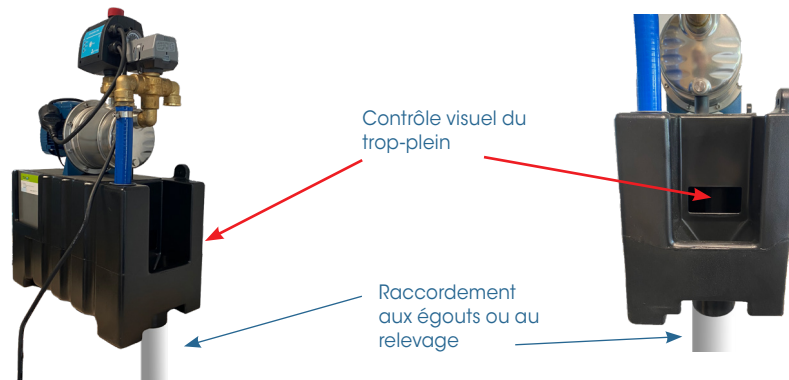

#### 4.5 RACCORDEMENT À L'EAU POTABLE

La vanne à flotteur est conçue pour supporter une pression maximale de 4,0 bars. Si la pression de l'eau potable dépasse ce seuil, il est impératif d'installer un détendeur, car une pression supérieure à 4,0 bars pourrait endommager le PP58/11. Nous recommandons vivement d'installer un préfiltre sur l'arrivée d'eau potable pour empêcher l'infiltration de débris dans la vanne à flotteur. Ce préfiltre doit avoir une maille inférieure à 110 microns. Selon la dureté de l'eau, il peut également être pertinent d'envisager l'installation d'un adoucisseur d'eau.

Assurez-vous que la conduite d'eau potable est capable de fournir un débit de 5 m<sup>3</sup>/h. Lors du raccordement de cette conduite au système, veillez à ne pas introduire d'impuretés dans la tuyauterie. Avant de connecter l'eau potable au PP58/11, la conduite doit être soigneusement rincée pour éliminer tout débris ou résidu.

**Nous conseillons également d'installer une vanne d'arrêt sur la conduite d'arrivée d'eau potable,** pour plusieurs avantages :

- Réduction des bruits et des vibrations ;
- Facilitation du montage et de l'alignement des conduites ;
- Possibilité de couper l'arrivée d'eau à tout moment ;
- Intervention simplifiée en cas de problème ;
- Maintenance plus facile ;
- Possibilité de couper l'eau en cas d'absence prolongée (par exemple, pendant les vacances).

En cas d'absence de plus de 3 jours, il est recommandé de fermer l'arrivée d'eau potable.

Lors du raccordement de l'arrivée d'eau potable, suivez ces consignes :

- **Raccorder l'arrivée d'eau potable de manière étanche et solide au raccord 3/4" de l'arrivée d'eau potable du système, via un raccord flexible de type tresse inox de 10-15 cm de longueur (non fourni).**
- Vérifiez que la conduite et le raccord sont correctement alignés afin d'éviter toute fuite ou déformation des pièces.



.../...

- Évitez de tordre ou de faire pivoter la vanne à flotteur lors du raccordement au système.
- La vanne à flotteur doit être correctement ajustée verticalement à l'intérieur du réservoir du PP58/11, et le flotteur doit pouvoir se déplacer librement de haut en bas.
- La première section rigide de la conduite (par exemple, en cuivre) doit être raccordée au flexible de type tresse inox pour éviter la transmission de vibrations à la tuyauterie. Ce raccordement contribue à réduire les bruits et protège l'intégrité du réseau de conduites.

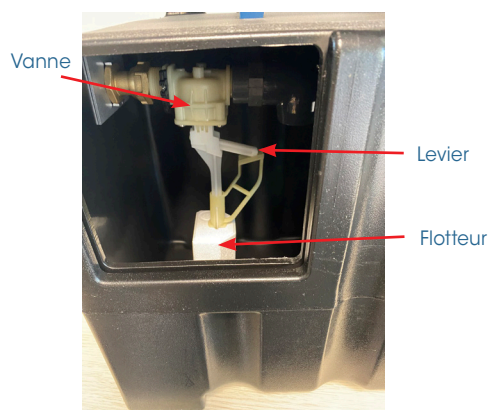

#### 4.6 RACCORDEMENT DE LA CONDUITE D'ASPIRATION (EAU EN PROVENANCE DE LA CUVE DE RÉCUPÉRATION DES EAUX DE PLUIE)

Nous recommandons l'utilisation d'une conduite en PE-HD pour l'aspiration ou du tuyau annelé fourni. La conduite doit être rincée et inspectée sur toute sa longueur avant d'être raccordée à l'unité. Assurez-vous que la longueur et la hauteur respectent les indications du tableau au point 3.2.

- Il est nécessaire d'utiliser une conduite d'au moins 1" pour l'aspiration.
- La conduite d'aspiration doit être installée de manière aussi directe que possible entre la cuve et le gestionnaire. **Elle doit s'élever progressivement depuis la cuve jusqu'au gestionnaire, sans montée ni descente.** En cas de différence de hauteur ou de longueur, se référer au chapitre 2.2.
- Un clapet anti-retour doit être installé entre l'unité et le réservoir de stockage. Un clapet anti-retour est inclus dans l'aspiration flottante présente dans la cuve Aquamop CEP2/6022 ou avec l'option KASP6.

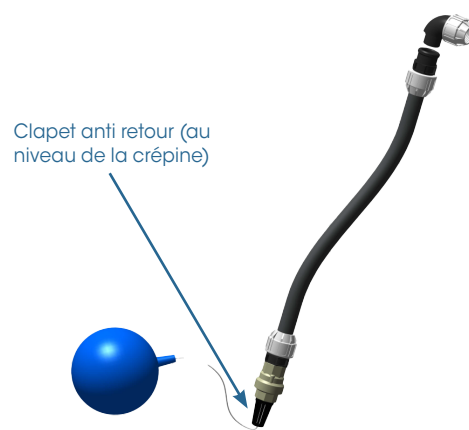

Il est impératif que la conduite soit raccordée de façon parfaitement étanche. **Le coude en laiton 1" de la conduite d'aspiration est inclus avec l'unité.**

- Assurez-vous que la conduite d'aspiration n'est pas trop longue et qu'elle ne peut pas aspirer les saletés au fond du réservoir de stockage. Si vous utilisez une aspiration flottante (fortement recommandée), raccourcissez la conduite afin que la crépine ne puisse pas être à moins de 20 cm du fond de la cuve. Si vous vous branchez sur des Aquamop équipées, alors la hauteur d'aspiration est vérifiée et validée.

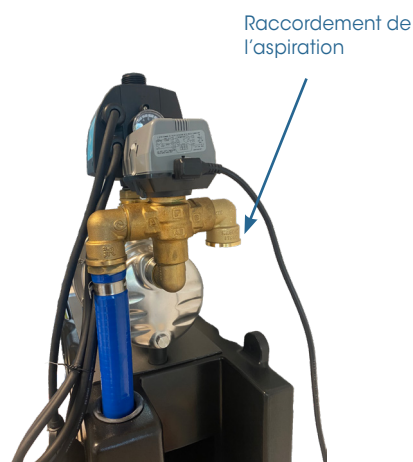

### M070

#### 4.7 RACCORDEMENT DE LA CONDUITE DE REFOULEMENT

- Raccorder le refoulement de façon étanche au contrôleur de pression via un raccord flexible de type tresse inox en 1 pouce (non fourni).
- Prévoir l'installation d'une vanne d'arrêt.
- Vérifier l'alignement des conduites.
- La première canalisation rigide (ex. cuivre) doit être montée à une distance minimale de 10-15 cm après le raccord flexible de l'unité afin d'éviter la transmission des vibrations à la conduite.

Avantages d'une vanne d'arrêt sur la conduite de refoulement :

- Réduit la transmission des bruits et des vibrations.
- Facilite le montage et l'alignement des conduites.
- Maintenance et intervention plus faciles en cas de problème.



#### 4.8 INSTALLATION ET FIXATION DU CÂBLE AVEC FLOTTEUR À CONTACT

Lorsque vous installez le flotteur à contact dans la cuve, assurez-vous qu'il soit toujours à plus de 12 cm du fond du réservoir.

- Percez un trou (foret de 8 mm) pour fixer le clip fourni dans le réservoir, au-dessus du niveau maximum, afin de bloquer le câble du flotteur.
- Passez le câble du flotteur dans le clip et bloquez-le en serrant la vis (cf. figure 1).
- En pendant, le flotteur doit toujours être suspendu à plus de 12 cm du fond du réservoir de stockage. Voir figure 2.

**Le flotteur à contact ne doit entrer en contact avec aucun autre objet à l'intérieur du réservoir (ex. arrivée calme ou crépine d'aspiration).**

##### Extension du câble

Le câble reliant le gestionnaire à la cuve peut éventuellement être rallongé, mais dans ce cas, le raccord doit être étanche (H07 RNF 3x1<sup>2</sup>). Cette opération doit être réalisée uniquement par un électricien qualifié. **Ne pas enterrer directement le câble du flotteur à contact dans la terre.**

Recommandation : Utilisez un fourreau de 110 mm pour raccorder la cuve au bâtiment. Le câble du flotteur à contact, ainsi que la conduite d'aspiration, peuvent y être passés. Le fourreau doit être suffisamment étanche pour empêcher que de l'eau n'entre dans la cuve ou ne remonte dans la maison.

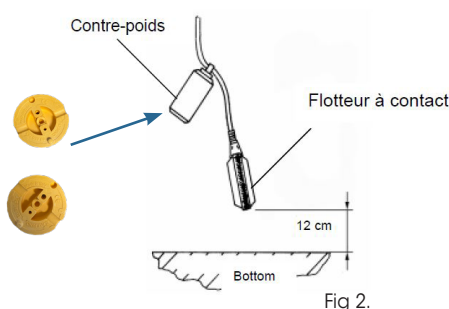
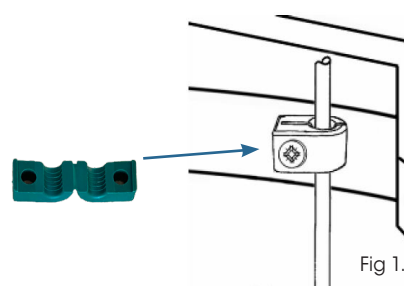

#### 4.9 BRANCHEMENT DU CÂBLE AVEC FLOTTEUR À CONTACT

- Si l'interrupteur était branché, veuillez le débrancher. Il doit être hors tension pour brancher le flotteur.

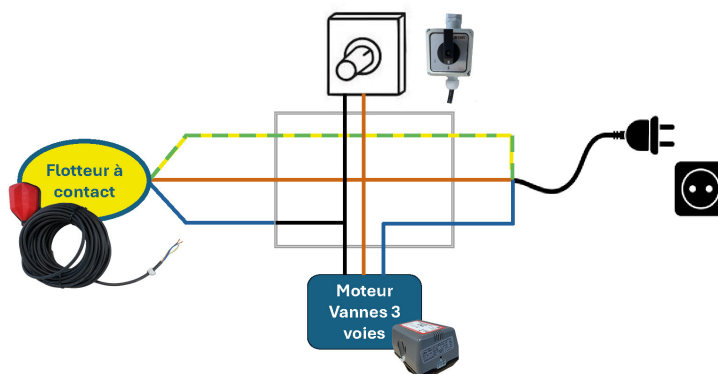

.../...

**M070**

1. Passer le câble du flotteur dans le presse-étoupe de l'interrupteur.

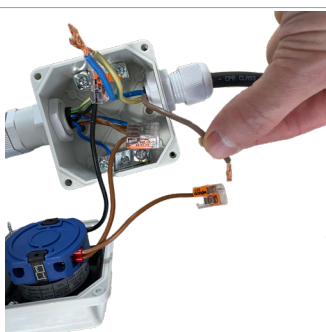

2. Brancher le fil marron du flotteur sur le fil marron de l'interrupteur (wago 2 places).



3. Brancher le fil bleu du flotteur sur le fil noir de l'interrupteur.

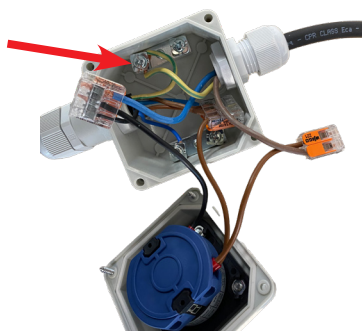

4. Brancher la terre du flotteur sur la barette (dévisser, fixer le câble et revisser)

5. Refermer le boîtier de l'interrupteur en vissant les 4 coins.



## 5 Mise en service

### 1. Amorçage de la pompe

La mise en service du système est possible uniquement si la cuve de stockage est rempli d'au moins 45 cm d'eau. Si nécessaire, remplissez la.

Assurez-vous qu'il n'y a aucune saleté dans le gestionnaire ou dans les conduites raccordées au gestionnaire. L'unité doit être correctement installée, et tous les raccords et joints doivent être étanches.

#### Amorçage de la pompe :

- Dévissez le bouchon hexagonal situé au sommet du corps de pompe.
- À l'aide d'un entonnoir, remplissez la pompe d'eau jusqu'au débordement.
- Revissez le bouchon hexagonal jusqu'à ce qu'il soit bloqué, pour empêcher toute infiltration d'air.
- Remplir la conduite d'aspiration

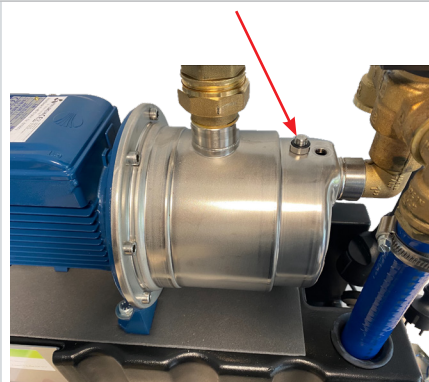

### 2. Démarrage du système par le contrôleur de pression

Le contrôleur de pression commande le démarrage et l'arrêt automatique de la pompe à eau lorsqu'un robinet ou une vanne connectée à l'installation est ouvert ou fermé. Pendant son fonctionnement, la pompe transmet un débit et une pression constants.

Avant le raccordement hydraulique, il est indispensable d'amorcer parfaitement la pompe (voir chapitre précédent). Le contrôleur doit toujours être installé en position horizontale (les flèches sur l'appareil indiquent le sens d'écoulement du liquide).

POWER = Témoin lumineux de mise en service

ON = Témoin lumineux de fonctionnement de la pompe

FAILURE = Témoin lumineux d'activation du système de sécurité (défaut)

RESET = Fonction permettant de réarmer la pompe après un défaut

#### Procédure de démarrage :

- Ouvrez la vanne d'arrêt sur la conduite d'eau potable. L'eau potable coule et remplit le réservoir tampon sous la pompe.
  - Branchez la prise mâle du pressostat dans la prise murale disponible. L'indicateur de tension va s'allumer (POWER).
  - Ouvrez légèrement un robinet de l'installation.
  - Le groupe de pompe démarre automatiquement, et après 20-25 secondes. Pendant son fonctionnement, le témoin lumineux correspondant (ON) restera allumé.
  - Fermez le robinet. Après 10-12 secondes, la pompe doit s'arrêter, et le témoin de tension (POWER) restera allumé.
- Toutes les irrégularités de fonctionnement après ces opérations sont dues à un mauvais amorçage de la pompe.
- À ce moment-là, le système est prêt à fonctionner.

Ce système effectue une série d'enclenchements automatiques après un état de «failure» de l'appareil, réarmant ainsi automatiquement le dispositif sans intervention manuelle.



## 6 Entretien

Avant toute intervention, mettez hors tension l'ensemble du système et fermez les différentes vannes.

Robinet à flotteur : Tous les 6 mois, vérifiez que le flotteur est mobile.

Flotteur à contact : Lors de l'entretien de la cuve, vérifiez l'état du câble d'alimentation et l'installation du flotteur.

## 7 Résolution des dysfonctionnements

| PROBLÈME   | CAUSE POSSIBLE  | SOLUTION   |
|--|---|--|
| Le PP58/11 ne fonctionne pas du tout                     | Alimentation électrique mal branchée ou prise inappropriée  | Vérifier toutes les connexions et raccordements électriques  |
| Les applications ne sont pas alimentées en eau           | A - Pompe marche à sec<br>B - Le flotteur à contact est installé trop profondément dans le réservoir de stockage.<br>C - Câble du flotteur endommagé<br>D - Câble du flotteur mal raccordé<br>E - Volume d'eau potable insuffisant  | A - Purger la pompe et la redémarrer<br>B - Vérifier l'installation du flotteur (chapitre 1,8 du guide M070)<br>C - vérifier et changer le câble du flotteur<br>E - Vérifier alimentation en eau potable   |
| Le PP58/11 ne fonctionne pas sur l'eau de pluie          | A - Câble du flotteur endommagé<br>B - Flotteur mal installé<br>C - Cuve de stockage vide   | A - Soit 2 câbles conducteurs sont en contact et ferment le circuit, soit de l'eau est dans le câble ou sur un branchement).<br>B - Vérifier installation du flotteur (chapitre 4,9)   |
| L'unité déborde par le trop-plein                        | A - Vanne à flotteur bloquée en position basse<br>B - Flotteur en contact avec parois ou joint usé  | A - Débloquer le flotteur<br>B - Réaligner le flotteur ou changer le joint si nécessaire   |
| Le groupe pompe ne s'arrête pas                          | A - Perte d'eau supérieure à 1,5 l/min dans un point de l'installation (robinets, WC, etc.)<br>B - Le poussoir manuel de mise en service (RESET) est bloqué<br>C - Panne sur la carte électronique<br>D - Raccordement électrique erroné  | A - Réviser l'installation pour vérifier les fuites sur les robinets, WC, etc.<br>B - Appuyer plusieurs fois sur le poussoir manuel de mise en service (RESET). Si le problème persiste, contacter le service technique<br>C - Remplacer la carte électronique<br>D - Vérifier et corriger les raccordements électriques conformément au guide M070  |
| Le groupe pompe ne démarre pas                           | A - Manque d'eau d'alimentation entraînant l'activation du système de sécurité et allumage du témoin lumineux (**FAILURE**)<br>B - La pompe n'est pas correctement amorcée hydrauliquement<br>C - La pompe est bloquée<br>D - Panne sur la carte électronique<br>E - Manque de tension électrique (témoin lumineux **POWER** non allumé)<br>F - Entrée d'air dans le système d'aspiration | A - Vérifier l'alimentation en eau et redémarrer la pompe avec le poussoir manuel de mise en service (RESET)<br>B - Vérifier que le corps de la pompe a bien été rempli d'eau. Remplir la conduite d'aspiration. Ouvrir un robinet au même niveau que la pompe pour diminuer la pression, appuyer sur RESET<br>C - Contacter le service technique si la pompe est bloquée<br>D - Débrancher et rebrancher l'alimentation électrique pour redémarrer la pompe. Si le problème persiste, remplacer la carte électronique<br>E - Vérifier la tension d'alimentation (le témoin lumineux **POWER** doit être allumé)<br>F - Vérifier l'étanchéité des raccords et joints dans le système d'aspiration pour éviter l'entrée d'air |
| Le groupe pompe démarre et s'arrête à plusieurs reprises | Petite fuite sur un point de l'installation (robinets ou chasses d'eau)   | Vérifier les possibles fuites et égouttements dans les robinets ou chasses d'eau et réparer les fuites   |

Si un dysfonctionnement persiste, contacter votre installateur.

## 8 Important à savoir

Cette unité a été développée selon les technologies les plus récentes et est soumise à un contrôle qualité permanent. Ce guide d'utilisation contient des informations importantes sur la manière de faire fonctionner cette unité de manière sûre, correcte et économique. Il doit permettre à l'exploitant de se familiariser avec son fonctionnement et d'en tirer le meilleur parti. Merci de suivre rigoureusement ces indications afin d'améliorer la durée de vie et la fiabilité du produit. En plus des indications contenues dans le guide, toutes les réglementations techniques et de sécurité en vigueur doivent être observées.

L'unité ne doit pas fonctionner au-delà des caractéristiques spécifiées dans la fiche technique (nature des liquides, température, et toute autre indication des manuels).

Toujours se reporter à la plaque d'identification de l'unité (modèle, type, numéro de série, etc.). Ces informations vous seront demandées dans toute correspondance, notamment lors de la commande de pièces détachées. Pour toute information supplémentaire, contactez votre installateur ou distributeur.

### SÉCURITÉ

Ce guide d'installation et d'utilisation contient des informations qui doivent impérativement être respectées pendant l'exploitation ou la maintenance, et qui doivent être lues par l'exploitant du système avant l'installation et la mise en service de l'unité (pour tout ce qui touche à l'installation, se reporter à la notice d'installation). En plus des informations générales stipulées dans cet avant-propos, toutes les indications apportées ci-après doivent être soigneusement suivies. Les instructions fournies pour chaque partie doivent impérativement être appliquées dans tous les cas et rester accessibles à tout intervenant à tout moment. **Le guide d'installation et d'utilisation doit être à disposition et rangé dans un endroit approprié.**

### FORMATION ET QUALIFICATIONS

Le personnel impliqué dans les opérations d'exploitation, d'inspection, de maintenance ou de montage doit être formé de façon adéquate. La compétence du personnel est de la responsabilité de l'exploitant. Si le personnel n'est pas suffisamment qualifié, il doit être formé en conséquence. Le cas échéant, le personnel peut être formé par le constructeur, le distributeur ou l'installateur. De plus, l'exploitant doit s'assurer de la parfaite compréhension du fonctionnement de l'unité par ses intervenants.

### RISQUES EN CAS DE NON-RESPECT DES CONSIGNES DE SÉCURITÉ

Aucun recours pour dommages ne sera accepté en cas de non-respect des consignes de sécurité. Le non-respect de ces consignes peut entraîner :

- Avaries des différentes parties
- Mauvais fonctionnement de l'unité
- Risques pour les personnes utilisant ou intervenant sur l'unité

### CONSIGNES DE SÉCURITÉ

L'exploitant doit respecter toutes les consignes dans les manuels, mais aussi celles imposées par les différentes administrations dont il dépend.

### CONSIGNES DE SÉCURITÉ EN CAS D'INTERVENTION

Compte tenu de l'alimentation électrique de l'unité, une vigilance toute particulière doit être apportée à ce risque.

### CONSIGNES DE SÉCURITÉ POUR LE MONTAGE, L'INSPECTION ET LA MAINTENANCE

Il est de la responsabilité de l'exploitant que le montage, la maintenance et le contrôle de l'unité soient réalisés par des personnes autorisées, formées et compétentes. Ces personnes doivent obligatoirement avoir pris connaissance des manuels d'installation et d'utilisation. Toutes les règles de sécurité doivent être mises en place et respectées avant tout travail d'inspection ou de maintenance. Avant toute remise en route, respectez scrupuleusement la procédure de **mise en route**.

### NOTE SUR LES MODIFICATIONS ET LES PIÈCES DÉTACHÉES

Aucun démontage ou modification de l'unité n'est autorisé. Pour des raisons de sécurité, seules les pièces détachées validées par le fabricant sont autorisées. Aucune garantie ne sera appliquée en cas de non-respect de ce point.

### MODES DE FONCTIONNEMENT INAPPROPRIÉS

La sécurité du fonctionnement de l'unité est uniquement garantie en cas d'exploitation appropriée. Les données techniques de la fiche technique doivent toujours être prises en compte et en aucun cas dépassées.

### TRANSPORT ET ENTREPOSAGE

Lors de la manipulation de l'unité, ne jamais la porter par les câbles électriques. S'assurer également que l'unité ne tombe pas et que tout impact ou coup sera évité durant le transport. Stockez l'unité dans un endroit sec, ventilé, hors-gel et à l'abri du soleil.

### RÈGLES DE SÉCURITÉ RELATIVES AU MONTAGE

Votre installation électrique doit être conforme aux règlements en vigueur (IEC 364/VDE 0100). Le réseau doit être équipé d'un disjoncteur dimensionné correctement et conformément à la directive EN 60335-2-41. Contactez votre électricien si nécessaire.

- Si vous utilisez une rallonge, assurez-vous qu'elle est adaptée
- Assurez-vous que les connexions sont étanches.
- Attention ! Débranchez l'alimentation principale avant de monter ou démonter une quelconque conduite d'eau.

### VÉRIFICATION AVANT INSTALLATION

Vérifiez que l'unité est adaptée à l'utilisation visée (Cf. données techniques). Assurez-vous du respect des normes de sécurité.

### CONSIGNES DE SÉCURITÉ CONCERNANT L'ÉLECTRICITÉ

Toutes les prises et alimentations doivent être raccordées à la terre. Un disjoncteur doit être installé conformément à la norme EN 60335-2-41. Contactez votre électricien si nécessaire.

### BRANCHEMENTS ÉLECTRIQUES

Assurez-vous que l'alimentation est adaptée à l'unité. Tous vos branchements doivent être conformes aux réglementations en vigueur. N'oubliez pas l'installation d'un disjoncteur adapté.

### MAINTENANCE ET SERVICE / NOTES GÉNÉRALES

Débranchez l'alimentation principale avant toute intervention. Toute intervention sur la partie électrique doit être réalisée par des personnes formées et autorisées. Aucune garantie ou responsabilité ne sera appliquée par le fabricant si l'unité a été ouverte. **Le remontage doit être effectué uniquement par des spécialistes.**

### NORMES DE SÉCURITÉ

L'unité est conforme aux normes EN 292-1, EN 292-2, EN 55014-1, EN 55014-2, EN 60204-1, DIN 1988 Partie 4, DIN EN 1717.