

Sommaire

1. DESCRIPTION GENERALE	2
2. TRANSPORT ET STOCKAGE	2
3. INSTALLATION	3
3.1 INSTALLATION DANS TERRAINS NON INONDABLES ET SANS NAPPE D'EAU SOUTERRAINE, SOUS ESPACES VERTS	3
3.2 INSTALLATION DANS TERRAINS HYDROMORPHES OU AVEC NAPPE PHREATIQUE PERCHEE (LE NIVEAU DE LA NAPPE ETANT \leq A 4M AU DESSUS DU FOND DE LA CUVE), SOUS ESPACES VERTS.....	4
3.3 INSTALLATION DANS TERRAINS HYDROMORPHES OU AVEC NAPPE PHREATIQUE PERCHEE (LE NIVEAU DE LA NAPPE ETANT $>$ A 4M AU DESSUS DU FOND DE LA CUVE).....	6
3.4 INSTALLATION D'UNE CHAMBRE A VANNES DE HAUTEUR \leq A 1.00 m* DANS TERRAINS.....	7
NON INONDABLES ET SANS NAPPE D'EAU SOUTERRAINE, SOUS ESPACES VERTS.....	7
3.5 INSTALLATION D'UNE CHAMBRE A VANNES DE HAUTEUR \leq A 1.00 m* DANS TERRAINS.....	8
HYDROMORPHES OU AVEC NAPPE PHREATIQUE PERCHEE.....	8
3.6 INSTALLATION SOUS CHAUSSEE	9
3.7 CAS PARTICULIER, POMPE DONT LE POIDS EST $>$ A 300 KG.....	9

1. DESCRIPTION GENERALE

Les postes de relevage Maximop sont conçus pour récupérer et pomper les eaux usées domestiques et les eaux pluviales. Ils ont été conçus pour une installation rapide et aisée, ils sont plus légers que les postes en béton.

2. TRANSPORT ET STOCKAGE

Le poste de relevage est livré en position horizontale. Veiller à ce qu'il ne puisse pas rouler et qu'il ne puisse pas tomber. Précautions à prendre :

- Il doit être solidement arrimé.
- Il ne doit pas y avoir de surcharge ponctuelle sur le poste.
- Il ne doit pas être en contact avec des angles coupants.
- Des sangles doivent être utilisées pour lever la cuve

Le déchargement doit s'effectuer avec une grue ou autre moyen de levage approprié. La cuve doit être déchargée sur le sol avec précaution.

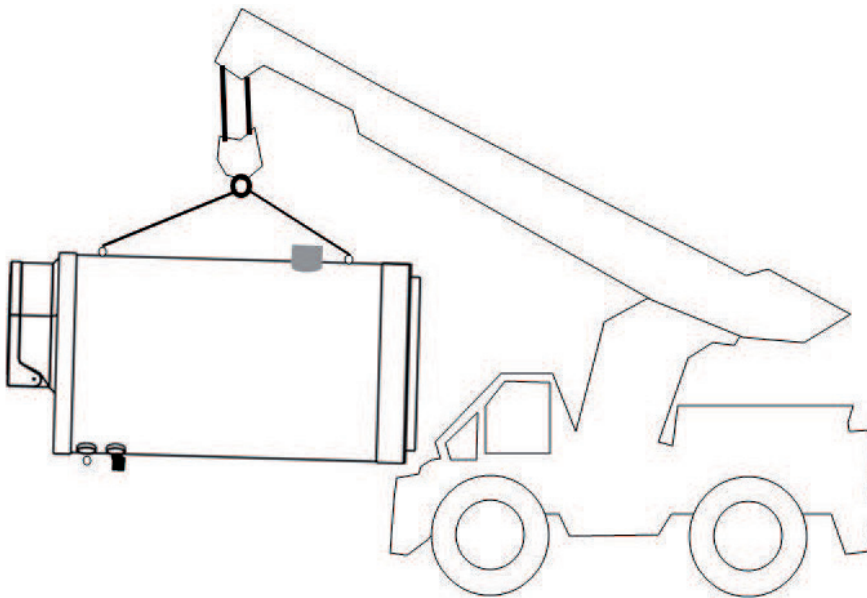

Le poste doit être stocké en position horizontale si la pose n'est pas réalisée dès la livraison.

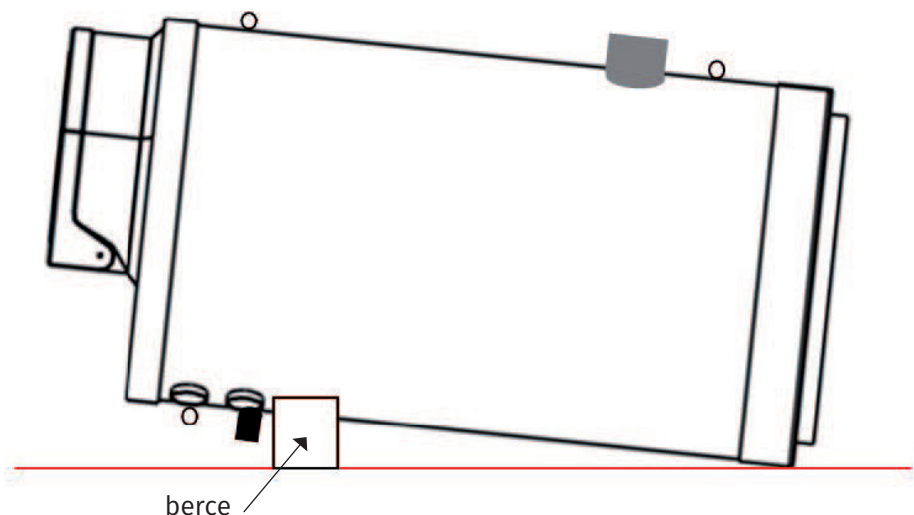

3. INSTALLATION

L'emplacement du poste doit être choisi de façon telle que son installation ne vienne pas endommager d'autres constructions. A l'opposé, ces constructions ne doivent pas endommager le poste.

Concernant le sol, si la nature n'est pas connue et si les conditions ne sont pas favorables, une étude de sol devra être au préalable réalisée.

Les moyens utilisés pour le creusement de la fouille doivent être adaptés aux conditions rencontrés : stabilité des parois, assèchement éventuel, etc...

Attention, lorsque que l'on relève le poste de relevage de la position horizontale à la position verticale, il se produit un à coup et éventuellement une oscillation vers la fin du levage complet.

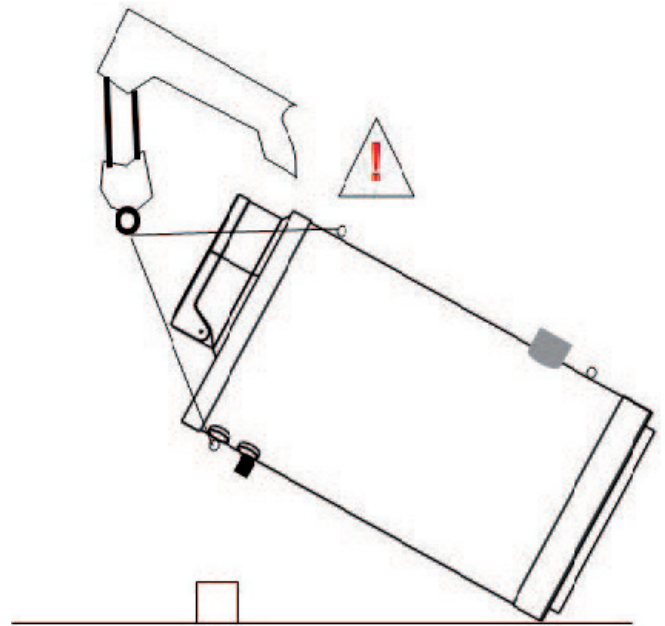

3.1 INSTALLATION DANS TERRAINS NON INONDABLES ET SANS NAPPE D'EAU SOUTERRAINE, SOUS ESPACES VERTS

Si terrain instable, mettre en place des palplanches ou tout autre moyen, évitant des glissements de terrain lors de la réalisation de la fouille jusqu'au remblaiement des appareils.

- a) Réaliser un radier en béton armé (hauteur 200 mm) dosé en ciment 250Kg/m³ ou poser une semelle préfabriquée en béton armé (1)
- b) S'assurer que la station est bien de niveau.
- c) Remplir en eau claire la cuve jusqu'au fil d'eau entrée, pour assurer un bon lestage de l'ouvrage et contrebalancer la poussée du remblai
- d) Remblayer autour du poste en béton liquide dosé 250Kg/m³ (2) afin d'ancrer l'anneau de manutention (3) situé en bas de la cuve.

Attention utiliser un tube plongeant pour placer le béton, ne pas le jeter du niveau de sol.

- f) Raccorder l'entrée (4) avec le raccord de connexion livré avec la station.
- g) Enfoncer le piquet de terre (11, option) dans la terre végétale, l'extrémité du piquet doit se trouver à 2.00 m minimum sous le niveau du sol. Ramener la tresse en cuivre, passée sous gaine, jusqu'au niveau de l'armoire électrique de commande.
- h) Raccorder la sortie du poste (5) avec une connexion (6) permettant un léger décalage angulaire
- i) Terminer le remblaiement en sable lavé (7) par couches successives de 50cm. Veiller à ne pas endommager l'arrivée gravitaire (4) en remblayant.
- j) Mettre en place le fourreau électrique (8), manchon femelle Ø 90.

- k) Raccorder la sortie femelle en \varnothing 90 pour la ventilation haute (9).
- l) Faire un béton de propreté tout autour du poste sur une largeur de 1 m (10).

Nota : Les tuyauteries d'arrivées et de refoulement devront être enrobées de sable afin de les protéger des tassements différentiels éventuels.

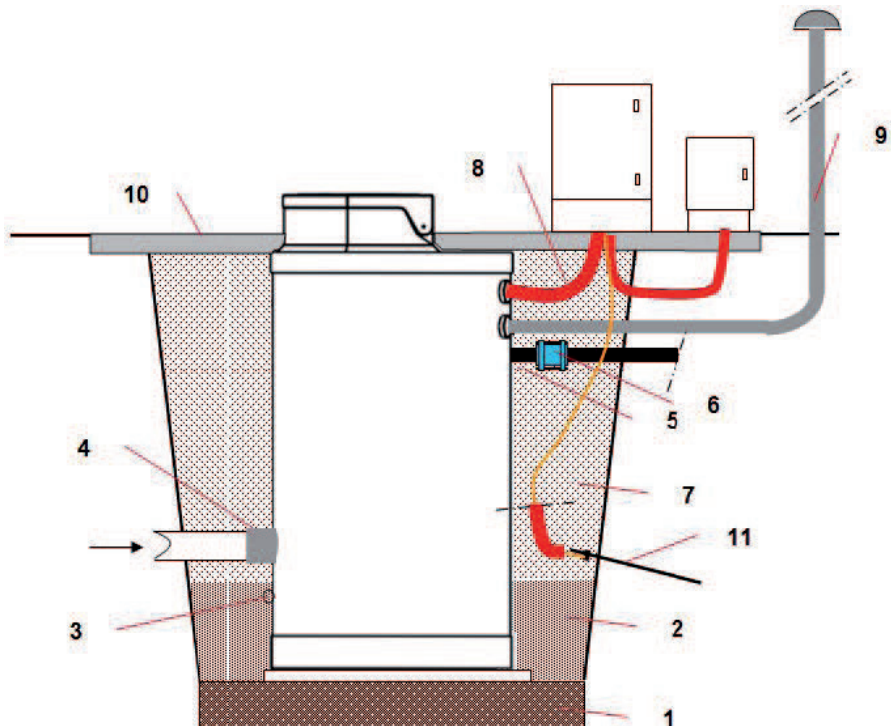

3.2 INSTALLATION DANS TERRAINS HYDROMORPHES OU AVEC NAPPE PHREATIQUE PERCHÉE (LE NIVEAU DE LA NAPPE ETANT \leq A 4M AU DESSUS DU FOND DE LA CUVE), SOUS ESPACES VERTS

Si terrain instable, mettre en place des palplanches ou tout autre moyen, évitant des glissements de terrain lors de la réalisation de la fouille jusqu'au remblaiement des appareils.

- a) Réaliser un radier en béton armé (hauteur 200 mm) dosé en ciment 300 Kg/m³ avec des fers en attente ou poser une semelle préfabriquée en béton armé (1)
- b) S'assurer que la station est bien de niveau.
- c) Pomper les infiltrations et renvoyer une partie de cette eau dans la station pour assurer un bon lestage de l'ouvrage pendant la pose. Remplir en eau claire la cuve jusqu'au fil d'eau entrée, pour assurer un bon lestage de l'ouvrage et contrebalancer la poussée du remblai
- d) Mettre un fer à béton dans chaque barre de renfort du fond de cuve (2) et faire la liaison avec les fers en attente.
- e) Remplir en eau claire de la cuve pour assurer un bon lestage de l'ouvrage et contrebalancer la poussée du remblai
- f) Raccorder l'entrée (4).
- g) Remblayer autour du poste en béton liquide dosé 300 Kg/m³ (3)

Attention utiliser un tube plongeant pour placer le béton, ne pas le jeter du niveau de sol.

Nota : La hauteur du remblai latéral en béton sera calculée pour compenser la poussée d'Archimède. (Prendre en compte dans le calcul, le volume du radier et le remblai latéral en béton pour une densité de 2,5).

h) Raccorder la sortie du poste (5) avec une connexion (6) permettant un léger décalage angulaire

i) Enfoncer le piquet de terre (11, option) dans la terre végétale, l'extrémité du piquet doit se trouver à 2.00 m minimum sous le niveau du sol. Ramener la tresse en cuivre, passée sous gaine, jusqu'au niveau de l'armoire électrique de commande.

j) Terminer le remblaiement avec du sable stabilisé au ciment dosé à 200kg/m³ (7) par couches successives de 50 cm. Veiller à ne pas endommager l'arrivée gravitaire (4) en remblayant.

k) Mettre en place le fourreau électrique (8), manchon femelle \varnothing 90.

l) Raccorder la sortie femelle en \varnothing 90 pour la ventilation haute (9).

m) Faire un béton de propreté tout autour du poste sur une largeur de 1 m (10).

Nota : Les tuyauteries d'arrivées et de refoulement devront être enrobées de sable afin de les protéger des tassements différentiels éventuels.

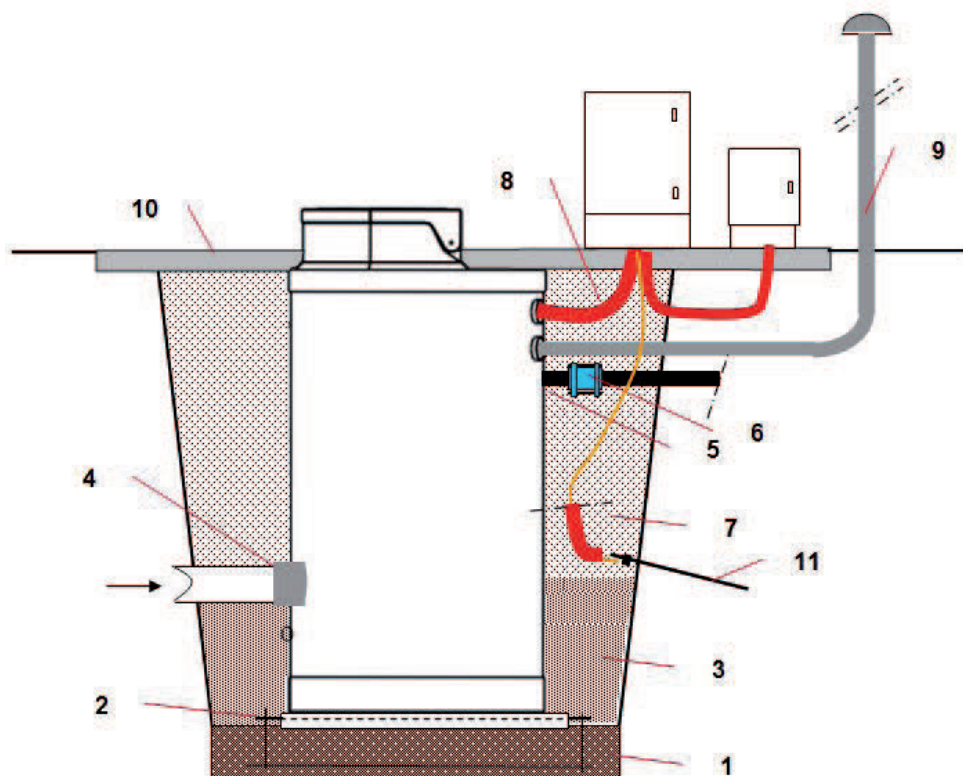

3.3 INSTALLATION DANS TERRAINS HYDROMORPHES OU AVEC NAPPE PHREATIQUE PERCHEE (LE NIVEAU DE LA NAPPE ETANT > A 4M AU DESSUS DU FOND DE LA CUVE)

Si lors de l'étude, la hauteur de la nappe souterraine est supérieure à 4 mètres par rapport au fond de la cuve, le poste a été conçu avec une rehausse de pied d'assise et il sera indispensable de réaliser un remplissage de béton armé sur toute la hauteur de la rehausse de pied d'assise.

Reprendre 3.2 jusqu'à b) après couler du béton (2) dosé en ciment à 250 kg/m³ en fond de cuve jusqu'au niveau (cote H) de la rehausse de pieds d'assises (1) de manière à ce que les platines de fixation des pieds d'assises (3) soient noyées dans le béton. Il faudra attendre 28 jours afin avant de descendre les pompes dans le poste.

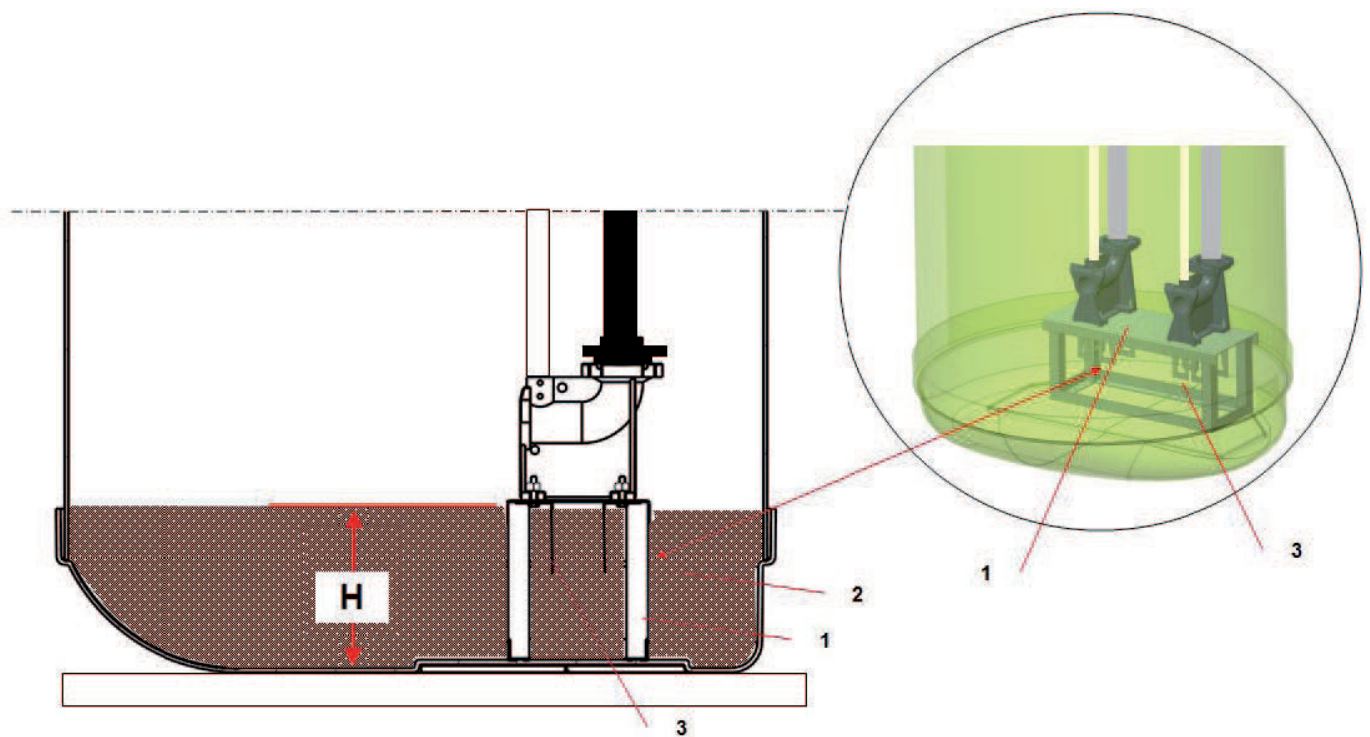

3.4 INSTALLATION D'UNE CHAMBRE A VANNES DE HAUTEUR \leq A 1.00 m* DANS TERRAINS NON INONDABLES ET SANS NAPPE D'EAU SOUTERRAINE, SOUS ESPACES VERTS

- a) Après avoir fait la fouille adaptée pour la chambre à vannes, réaliser un lit de sable (1) de 20 cm.
- b) Poser la chambre à vannes bien de niveau.
- c) Raccorder le tuyaux \varnothing 32 (2) pour le retour des égouttures (livré avec la chambre)
- d) Raccorder la sortie du poste et l'entrée de la chambre à vannes avec les tubes de liaison (3) et les connexions (4 & 5) livrés avec la chambre.
- e) Raccorder la sortie de la chambre (6) avec une connexion (7) permettant un léger décalage angulaire
- f) Remblayer avec du sable lavé (8) par couches successives de 50 cm.
- g) Réaliser un béton de propreté (9) de 1m autour du poste et de la chambre à vannes

Nota : Les tuyauteries d'arrivées et de refoulement devront être enrobées de sable afin de les protéger des tassements différentiels éventuels.

* Nota : dans le cas de chambre à vannes de hauteur $>$ à 1,00 se reporter pour les points a) b) et c) de reporter au chapitre 3.1 aux points a) b) d) et i)

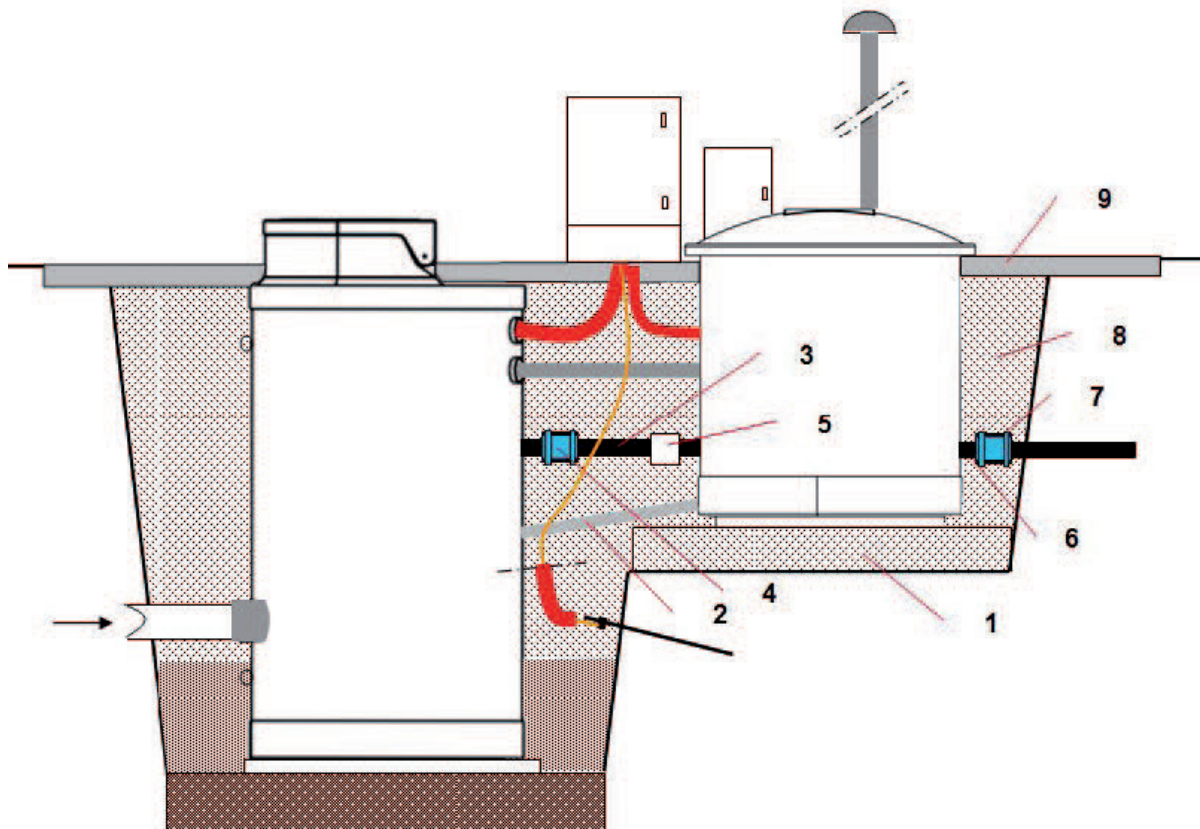

3.5 INSTALLATION D'UNE CHAMBRE A VANNES DE HAUTEUR ≤ A 1.00 m* DANS TERRAINS HYDROMORPHES OU AVEC NAPPE PHREATIQUE PERCHEE

- a) Après avoir fait la fouille adaptée pour la chambre à vannes, réaliser un radier en béton armé (hauteur 200 mm) dosé en ciment 300 Kg/m³ ou poser une semelle préfabriquée en béton armé (1)
- b) Poser la chambre à vannes bien de niveau.
- c) Mettre un fer à béton dans chaque barre de renfort du fond de cuve (2)
- d) Raccorder le tuyaux Ø 32 (3) pour le retour des égouttures (livré avec la chambre)
- e) Raccorder la sortie du poste et l'entrée de la chambre à vannes avec les tubes de liaison (4) et les connexions (5&6) livrés avec la chambre.
- f) Raccorder la sortie de la chambre (7) avec une connexion (8) permettant un léger décalage angulaire
- g) Couler du béton sur une hauteur 150 mm (9)
- h) Remblayer avec du sable stabilisé au ciment dosé à 200 kg /m³ (10) par couches successives de 50 cm.
- i) Réaliser un béton de propreté (11) de 1m autour du poste et de la chambre à vannes

* Nota : dans le cas de chambre à vannes de hauteur > à 1,00 se reporter pour les points a) b) et c) de reporter au chapitre 3.2 aux points a) b) d) et g)

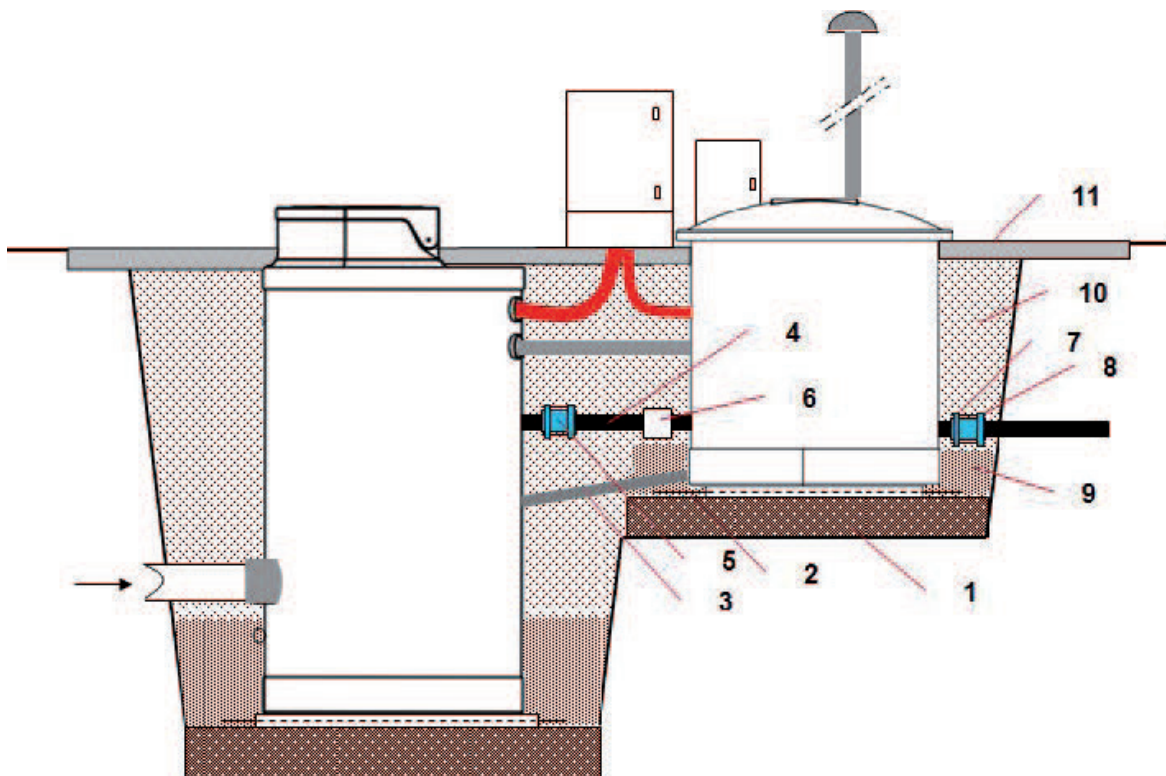

3.6 INSTALLATION SOUS CHAUSSEE

Pour la pose des cuves se reporter aux chapitres précédents suivant les cas de figures.
Pour le couronnement du poste de relevage à la place du béton de propreté :

a) couler un anneau de renfort en béton (2)

b) prévoir un joint de dilatation

c) réaliser une dalle de protection en béton armé qui devra prendre appui sur le terrain non remué (1) tout autour de l'appareil de manière à résister aux contraintes imposées. Prévoir des tampons fonte adaptés, les pompes, la robinetterie et éventuellement le panier dégrilleur et l'agitateur doivent rester accessibles (nous consulter pour les dimensions d'ouverture minimum)

Prévoir une bouche à clé (7) au dessus de l'embase potence (6) si le poste en est équipé.

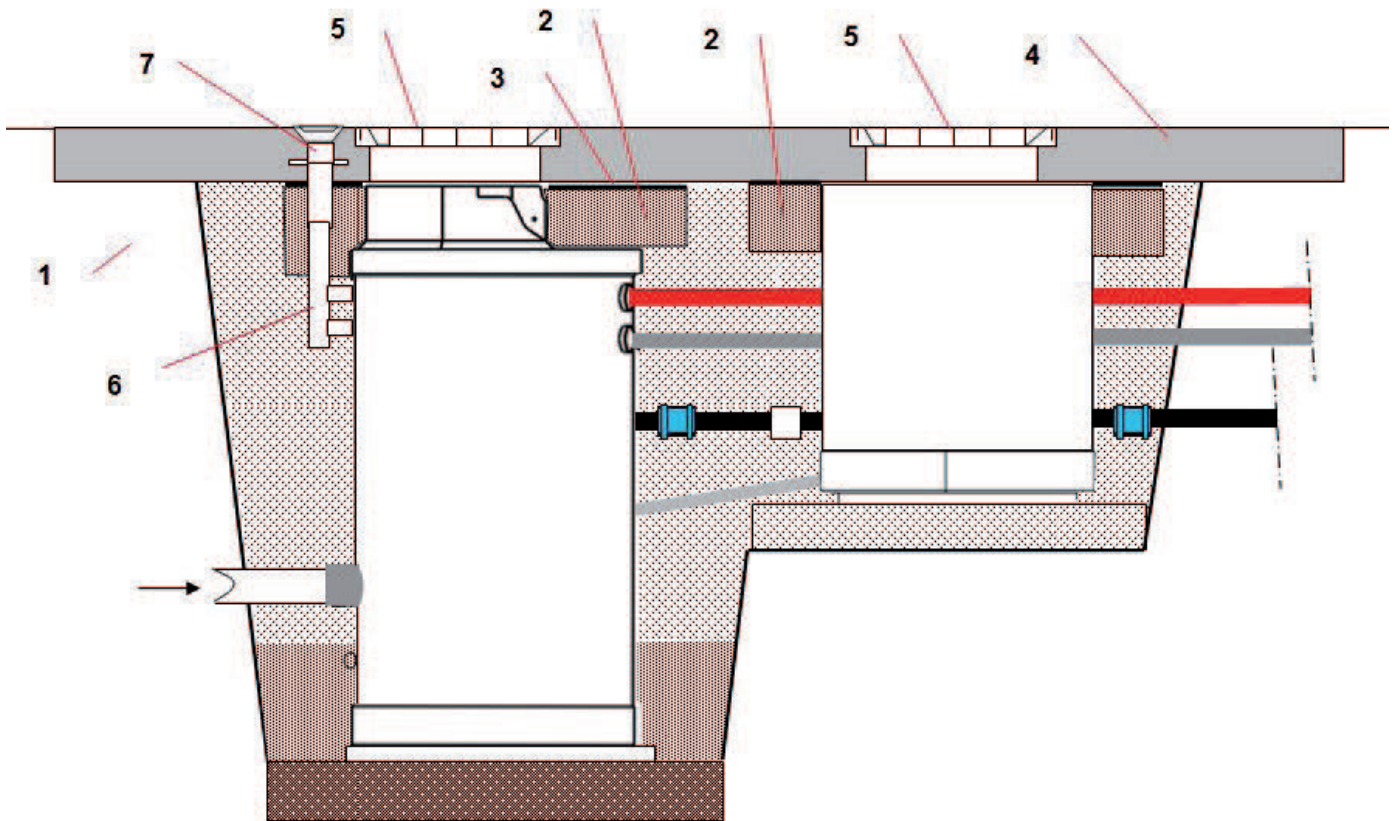

3.7 CAS PARTICULIER, POMPE DONT LE POIDS EST > A 300 KG

Dans ce cas de figure le poste a été conçu avec une rehausse de pied d'assise et il sera indispensable de réaliser un remplissage de béton armé sur toute la hauteur de la rehausse de pied d'assise, se reporter au chapitre 3.3.



FR
**TRIEZ
RÉEMPLOYEZ
RECYCLEZ**



ASSOCIATION

OU



DISTRIBUTEUR

OU



DÉCHÈTERIE

Adresses sur quefairedemesdechets.fr